

MASSSTAB 1:10

MASSSTAB 1:10

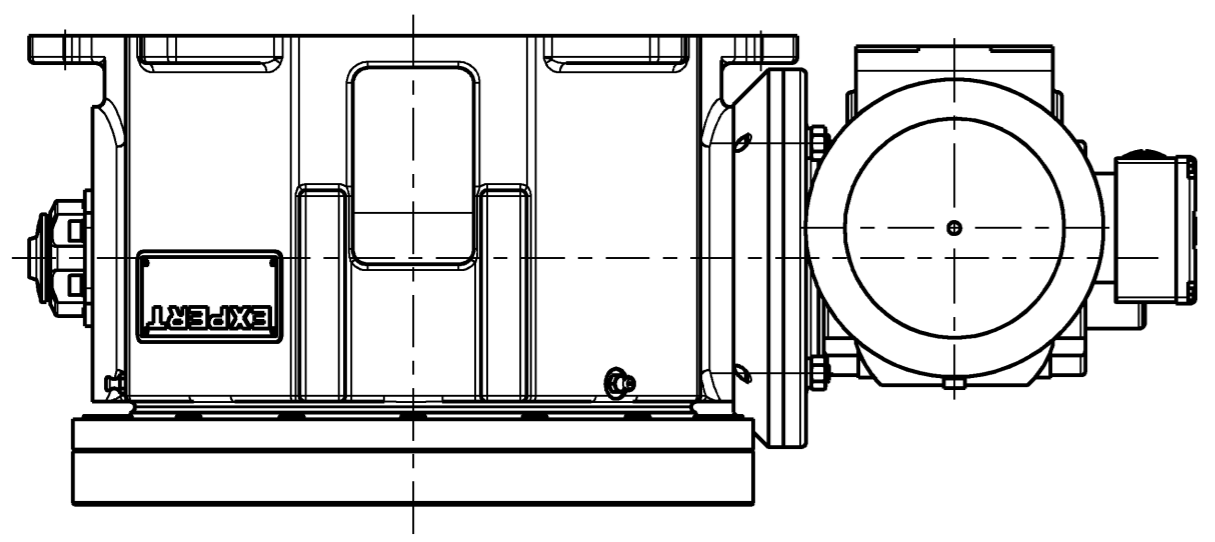
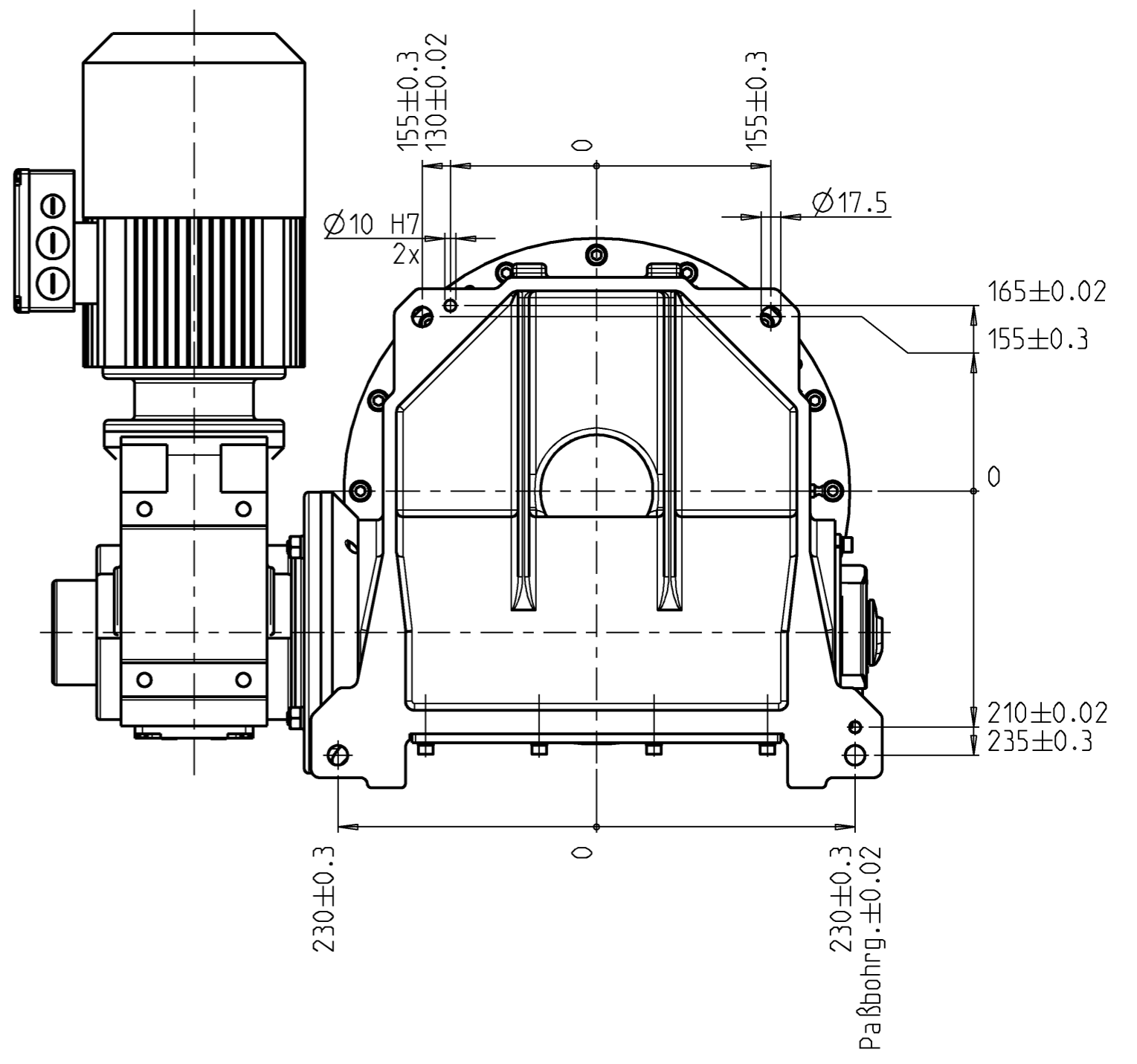
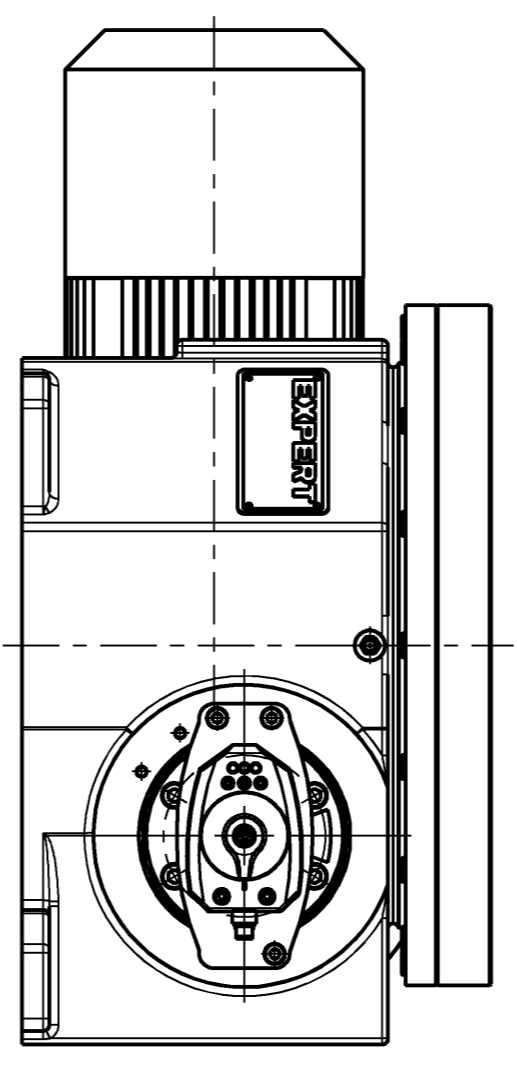
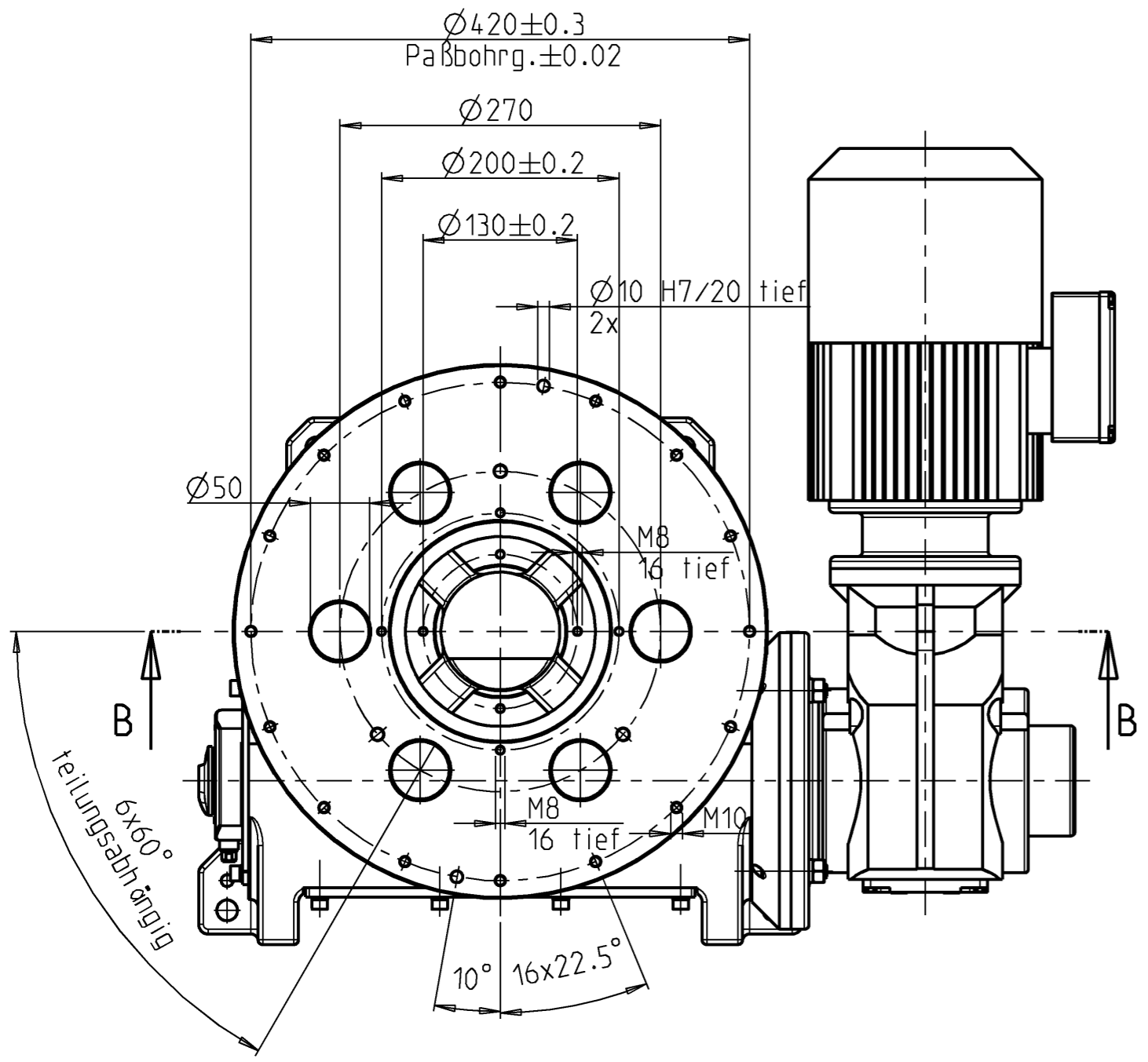

Das Urheberrecht an dieser Zeichnung steht uns zu. Uf. Urheberrechts-gesetz, Wettbewerbsgesetz und BGB ist das Kopieren bzw. Vervielfältigen ohne unsere schriftliche Genehmigung sowie die Einsichtnahme durch unbefugte dritte Personen unzulässig und strafbar.		Oberflächenangaben DIN ISO 1302 / R2	
Für Maße ohne Toleranzangaben gelten Abmaße nach DIN 7168-mittel / DIN ISO 2768-mittel		roh	∇
0.5 bis 6	über 6 bis 30	geschruopt	a = 12.5
über 30 bis 120	über 120 bis 400	geschichtet	a = 3.2
über 400 bis 1000	über 1000 bis 2000	f.geschichtet	a = 0.8
über 2000 bis 4000	über 4000 bis 6000		a = 0.1

Maßstab:	Werkstoff, Rohmaße:	Werkstoffbehandlung:	Gewicht: - kg	Positionen-Nr.:	Blätter:	Blatt:
1:5	-	-	-	-	1	1
Datum:	Name:	Benennung:		Ersatz für: -		
Gez. 11.05.09	M.M.	Drehtisch		Ersetzt durch:		
Gepr. -	-	Werkzeug-Benennung:		Werkzeug- oder Zeichnungsnummer.:		
EXPERT Tunkers GmbH D-64653 LORSCH		EDX700		A7111.2		